

# FARMLIFT

Maksimalus siekis 6,1–9,1 m.  
633 / 636 / 737 / 742 / 935





# „FARMLIFT“ – KRAUTUVAS, KURIS GALI PAKELTI VISKĄ

Pakelkite savo verslą į naujas aukštumas.

„Case IH“ tęsia tradicijas siekdama atitikti įvairius ūkio poreikius ir pristato naujos kartos teleskopinius „Farmlift“ krautuvus. Naujiesiems, nuo 3300 kg iki 4200 kg keliamosios galios ir iki 9,1 m siekio, krautuvams būdingas visai „Case IH“ technikai įprastas tvirtumas, patikimas veikimas, patogumas.

Patobulintos išvaizdos, tiek išorėje, tiek viduje, krautuvai atrodo naujai ir šiuolaikiškai. Kabinoje, ant porankio, įrengtas 7 colių ekranas ir ergonomiški valdikliai užtikrina lengvesnį valdymą, o išmanioji hidraulikos sistema ir 160 l/min. uždarojo centro siurblys su apkrovos jutimo funkcija (angl. CCLS) – optimalų krautuvo veikimą.



## PATOGUMAS

Naujosios kartos „Farmlift“ krautuvai – nepertraukiamo darbo garantas geriau matant vaizdą išorėje, operacijas valdant patogiai svirtimi, naujo dizaino valdikliais, parametrus stebint naujoviškame 7 colių ekrane.



## EFEKTYVUMAS

Pakelkite našumą į naujas aukštumas. Tobulai nuo važiuoklės apsaugotas variklio dangtis susietas su naujovišku apkrovos indikatoriumi, siunčiančiu įspėjamuosius signalus LED švieselėmis, kad nebūtų viršytos technikos galimybių ribos.



## NAŠUMAS

Kraukite greičiau. Veiksmingas 160 l/min. CCLS siurblys ir pažangus elektrohidraulinis priedų laikymo mazgo išsilyginimas suteikia galimybę krautuvą valdyti itin tiksliai, sija puikiai amortizuojama, todėl važiuoti su krautuvu itin patogiu.



NAUJIEJI „FARMLIFT“ KRAUTUVAI .....	2 – 3
MODELIAI .....	4 – 5
PRISTATYMAS .....	6 – 7
KABINA .....	8 – 9
VARIKLIS IR TRANSMISIJA .....	10 – 11
SIJA IR HIDRAULIKA .....	12 – 13
TECHNINĖ PRIEŽIŪRA IR SPECIFIKACIJOS .....	14 – 15

**CASE IH**

# FARMLIFT KRAUTUVAS KIEKVIENAM DARBUI

Didesnis našumas

„Farmlift“ šeimoje rasite bet kokiam poreikiui tinkamą modelį: nuo 6,1 m siekio 633 iki 4200 kg keliamosios galios 742, bei 9,1 m siekio 935 ir kitų. Sukūrėme ir pagaminome įvairius šiuolaikinio žemės ūkio poreikius atitinkančius krautuvus – nuo mažų ūkių iki didelių verslų. Iš bet kurio pasirinkto modelio galite tikėtis išskirtinio komforto, trumpo krovo laiko ir greito valdymo.

SUSIKOMPLEKTUOKITE  
KRAUTUVĄ  
ČIA:

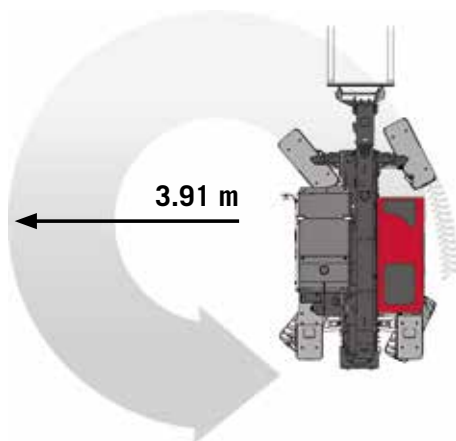

## FARMLIFT 633 / 636

Skirti darbams su mažais ir vidutiniais svoriais, įvairioms operacijoms..



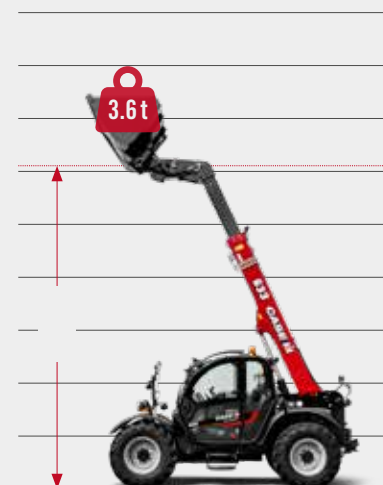



-  FPT Stage 5 I 4 cilindrų 4,500 cm<sup>3</sup>
-  6x3 „Powershift“ transmisija
-  4 var. ratai su riboto slydimo diferencialu – standartinė funkcija priekyje ir pasirinktinė funkcija gale
-  460/70R24 arba 500/70R24
-  **DIDELĖS KELIAMOSIOS GALIOS SIJA**  
6,1 m, 3,3/3,6 t
-  **VISAPUSIS MATOMUMAS**  
9 % geresnis matomumas





## FARMLIFT 737 / 742

Skirti krauti daug, kai reikalaujama ypatingo efektyvumo, patikimumo ir patogumo.

-  FPT Stage 5 | 4 cilindrų 4,500 cm<sup>3</sup>
-  6x3 „Powershift“ transmisija
-  4 var. ratai su riboto slydimo diferencialu – standartinė funkcija priekyje ir pasirinktinė funkcija gale
-  460/70R24 arba 500/70R24
-  **DIDELĖS KELIAMOSIOS GALIOS SIJA**  
7 m, 3,7/4,2 t
-  **VISAPUSIS MATOMUMAS**  
9 % geresnis matomumas

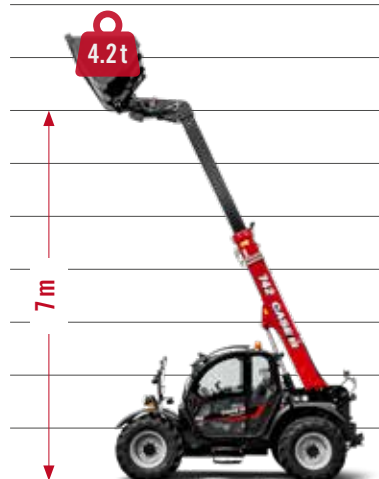

## FARMLIFT 935

Skirti dirbti itin dideliame aukštyje

-  FPT Stage 5 | 4 cilindrų 4,500 cm<sup>3</sup>
-  6x3 „Powershift“ transmisija
-  4 var. ratai su riboto slydimo diferencialu – standartinė funkcija priekyje ir pasirinktinė funkcija gale
-  460/70R24 arba 500/70R24
-  **DIDELĖS KELIAMOSIOS GALIOS SIJA**  
9,2 m, 3,5 t
-  **VISAPUSIS MATOMUMAS**  
9 % geresnis matomumas



# SKIRTI EFEKTYVIAM DARBUI

Naujieji „Farmlift“

# 160 l/min

stūmoklinis siurblys

Naujieji „Farmlift“ krautuvai – daugiau nei atnaujinta senųjų versija. Juose nauja viskas, pradedant galia, kuri leidžia pasiekti visiškai naujus efektyvumo ir našumo standartus. Ergonomiška aplinka, beprecedentis komfortas, dar geresnis matomumas, trumpesnis operacijų atlikimo laikas. Intuityvūs, modernios išvaizdos „Farmlift“ krautuvai pakels ūkio darbus į naujas aukštumas.

## NAUJA IŠVAIZDA IR MATYMO GALIMYBĖS

- Naujo dizaino variklio dangtis
- 9 % geresnis matomumas dešinėje pusėje
- Puikios matymo galimybės 360°
- Vaizdo neužstojantis stogas, leidžiantis matyti krautuvą

## ELEKTROHIDRAULINIS IŠSILYGINIMAS

- Tobulas tikslumas dėl išsilyginančio priedus laikančio mazgo
- Mažiau laiko ir išlaidų priežiūrai

## „AFS CONNECT“ TELEMATIKA

- Valdykite savo technikos parką ir duomenis
- Laiku priimkite sprendimus gaudami operatyvius pranešimus
- 1, 3 ar 5 metams

## MAKSIMALUS STABILUMAS

- Žemas svorio centras
- Gale įrengta atsvarą užtikrinanti sija
- Ilgesnė, 3 m, važiuoklės bazė





360°

VISAPUSIS  
MATOMUMAS



# 146 AG

maksimali galia

## LENGVA PRIEŽIŪRA

- Ilgesni variklio laiko tarp techninės priežiūros vizitų intervalai (1000 val.)
- Unikali kompaktiška išmetamųjų dujų apdorojimo sistema HI-eSCR2, visą eksploatacijos laikotarpį nereikalaujanti jokios priežiūros
- Vientisas variklio dangtis ir šoniniai skydai užtikrina lengvą prieigą prie visos variklio zonos
- Atlenkiamas ir lengvai nuvalomas radiatorius

Modelis	Keliamoji galia	Maks. siekis	Variklio vardinė/ maks. galia	Transmisija	Hidraulinė sistema su apkrovos jutimo funkcija
Farmlift 935	3,5 t	9,1 m	121 AG / 133 AG	6x3 „Autoshift“	140 l kintamojo srauto stūmoklinis siurblys
Farmlift 742	4,2 t	7,0 m	129 AG / 146 AG	6x3 „Autoshift“	140 l kintamojo srauto stūmoklinis siurblys / pasirinktinai 160 l
Farmlift 737	3,7 t	7,0 m	121 AG / 133 AG	6x3 „Autoshift“	140 l kintamojo srauto stūmoklinis siurblys
Farmlift 636	3,6 t	6,1 m	129 AG / 146 AG	6x3 „Autoshift“	140 l kintamojo srauto stūmoklinis siurblys / pasirinktinai 160 l
Farmlift 633	3,3 t	6,1 m	121 AG / 133 AG	6x3 „Autoshift“	140 l kintamojo srauto stūmoklinis siurblys



# KABINA, KURIOJE SVARBIAUSIAS JŪS

Valdykite patogiai

Įžengę į erdvią atnaujintą šių krautuvo modelių kabiną iškart pastebėsite daug geresnį matomumą dešinėje pusėje, vaizdo neužstojančią variklio dangtį, tylesnę aplinką. Naujovių tikslas – užtikrinti netrikdomą matomumą ir operatoriaus darbo aplinką papildyti ergonomiškais valdikliais bei priemonėmis, kad krautuvo valdymas taptų kuo intuityvesnis.

## GERIAUSIAS MATOMUMAS

Matykite daugiau: naujiesiems teleskopiniams „Case IH“ krautuvams panaudotas naujo dizaino variklio dangtis, matomumą dešinėje pusėje padidinantis 9 %. Geresnį matomumą užtikrina ir krautuvo stogas, neužstojančias vaizdo aukštyn, kai dirbama aukštyje, bei leidžiantis geriau matyti vaizdą priekyje, virš prietaisų skydelio, keičiant krautuvo priedus.

## STILINGAS VALDYMAS

Moderniame 7 colių ekrane matomi visi technikos parametrai, supaprastintas jų nustatymas. Be to, ekrane matomas galinės kameros vaizdas suteikia galimybę manevruoti tiksliau ir saugiau.

## SAUGUMAS IR KOMFORTAS

Plačios durys, laipteliai, ranktūris – į kabiną pateksite visiškai lengvai, o joje nustebs moderni klimato kontrolės sistema. Patogi pneumatinė sėdynė, reguliuojamas vairas. Galima užsisakyti galinio vaizdo kamerą.

## ERGONOMIKA IR PAPRASTAS VALDYMAS

Moderni prie sėdynės įrengta valdymo svirtis yra reguliuojamo jautrumo, kad galėtumėte kuo tiksliau valdyti sijos judesius, tiek transmisiją, tiek hidrauliką. Patogiai ant porankio išdėstyti mygtukai užtikrina lengvą prieigą prie svarbiausių krautuvo funkcijų – juos nesunku matyti ir pasiekti nuo operatoriaus sėdynės.

## NAUJAS APKROVOS INDIKATORIUS

Operatoriui LED švieselėmis pranešama apie esamą apkrovos lygį.







# JUMS REIKIAMA GALIA

Bet kokiems darbams

**Sukurti taip, kad kuo efektyviau naudotų degalus ir puikiai atliktų įvairias operacijas, CASE IH „Farmlift“ krautuvai pagaminti naudojant laiko patikrintus komponentus, tad yra patikimi pagalbininkai atliekant įvairius, net ypač sudėtingus darbus.**

## **GALIA IR SUKIMO MOMENTAS**

„Farmlift“ modeliai gali pasigirti 4,5 l NEF serijos varikliais su HI-eSCR2 išmetamųjų dujų apdorojimo sistema, atitinkančiais Stage V išmetamosios taršos reikalavimus. „Farmlift“ 636 ir 742 tiekia 146 AG esant įspūdingam degalų sunaudojimo efektyvumui – 1800 suk./min. Maksimalus sukimo momentas iki 591 Nm, esant 1500 suk./min., neleidžia mašinai sustoti net kai sąlygos ypač sunkios. 633, 737 ir 935 modeliams panaudotas maksimalios 133 AG variklis pasirūpina, kad visada užtektų galios greitai atlikti bet kokias operacijas.

## **EFEKTYVŪS LAIKO IR SĄNAUDŲ ATŽVILGIU**

Lengva atlikti kasdienę priežiūrą, nes plačiai atsidaro vientisas variklio dangtis ir šoniniai skydai. Dėl numatytojo 1000 val. darbo iki eksploatacinės priežiūros laiko „Farmlift“ teleskopiniams krautuvams nereikalinga dažna ir reguliari priežiūra.

## **MODERNUS DIZAINAS**

Dėl kompaktiškų variklio proporcijų tapo įmanoma sukurti naujovišką, kompaktišką dangtį ir pagerinti operatoriaus matomumą dešinėje pusėje. Lengviau atlikti ir kasdienės patikras, kadangi lengva prieiti prie alyvos matuoklio ir radiatorių bei juos išvalyti.

## **IŠMETAMŲJŲ DUJŲ APDOROJIMO SISTEMA „VISAM GYVENIMUI“**

Kompaktiška išmetamųjų dujų apdorojimo sistema HI-eSCR2 sukurta „visam gyvenimui“. Visą eksploatacijos laikotarpį jai nėra reikalingas joks komponentų keitimas ar mechaninis valymas.

## **PRIVALUMAI**

- Galingas Stage V variklis
- HI-eSCR2 išmetamųjų dujų apdorojimo sistema
- Variklio techniniai parametrai atitinka kiekvieno „Farmlift“ krautuvo poreikius
- Įspūdingas sukimo momentas net esant mažesniai variklio greičiui
- 1000 val. alyvos keitimo intervalas



# ĮJUNGĖME AUKŠTESNĘ PAVARĄ

Link ekonomiško važiavimo

Kiekvienam „Farmlift“ krautuvo modeliui standartiškai įrengiama elektroniškai valdoma 6x3 visiškai automatinė transmisija, užtikrinanti puikias eksploatacines savybes. Modeliams su 145 AG varikliu įrengta 40 km/val. transmisija, užtikrinanti efektyvų važiavimą keliais.

## PAVARŲ PERJUNGIMO REŽIMAI

Standartinė 6x3 „Autoshift“ transmisija yra visiškai automatinė važiuojant į priekį ir gali būti naudojama kaip pusiau automatinė važiuojant į priekį 2, 3, 4 pavara. Šie modeliai gali važiuoti iki 40 km/val. greičiu, kad greičiau iš vieno darbo nuvyktų į kitą, be to, juose įdiegta atminties funkcija, t. y. transporto priemonei keičiant kryptį, automatiškai parenkama paskutinė naudota priekinės ir atbulinės eigos pavara.

## TOLYGUS VEIKIMAS

Dėl naujoviškos sukimo momento keitiklio konstrukcijos „Farmlift“ krautuvi išsiskiria beprecedenčiu atsaku ir momentiniu prietaiso veikimu. Šlapijo tipo daugjadiskės sankabos užtikrina tolygų pavarų perjungimą. Sankabos išjungimo mygtukas ir elektroninė moduliacijos sistema leidžia dar labiau optimizuoti darbą ir efektyviau keisti pavaras, kad krovos darbai būtų atlikti kuo geriau.

## TVIRTOS, DIDELĖMS APKROVOMS PRITAIKYTOS AŠYS

Visiems „Farmlift“ krautuovams sumontuotos dinamiškai prie apkrovų prisitaikančios ašys. Priekyje standartiškai įrengiamas riboto slydimo diferencialas, kurį galima papildomai užsisakyti ir gale. Šlapijo tipo diskiniai stabdžiai užtikrina puikų stabdymą, nors yra gerai apsaugoti ir paprastai prižiūrimi.

## YPAČ TIKSLIOMS UŽDUOTIMS

Galios keitimo komandos ergonomiškai įrengtos ant valdymo svirties suteikiant galimybę lengvai pakeisti važiavimo kryptį nepaleidžiant iš rankų krautuvo valdymo. Be to, jas galima prisitaikyti individualiems poreikiams, nusistatant komandos atsaką taip, kaip patogu jums.



# GERIAUSIA SIJA RINKOJE

Didesnis darbo našumas bet kokiame aukštyje

**CASE IH „Farmlift“ krautuvų operatoriai gali pasikliauti tvirta teleskopine sija, kuri ypač atspari apkrovai ir gali kelti didelius svorius.**

## ELEKTROHIDRAULINIS IŠSILYGINIMAS

Naudojant elektroninius daviklius krautuvo priedai išsilygina automatiškai, todėl nereikalingas kompensacinis cilindras. Privalumas— viso priedo pajėgumo išnaudojimas, be jokių nuostolių, puikus priedo išsilyginimo tikslumas, mažiau pastangų reikia dėti operatoriui, mažesnės priežiūros laiko sąnaudos ir išlaidos.

## TOLYGUS VAŽIAVIMAS

Saugumą ir komfortą užtikrinanti sijos amortizacija, todėl mašina važiuoja stabiliau ir tolygiau.

## STABILUMAS IR MANEVRINGUMAS

Ilga važiuoklės bazė ir sijos montavimas gale užtikrina krautuvo stabilumą, o 4 m neviršijantis posūkio spindulys ir trys vairavimo režimai garantuoja puikų manevringumą net ankštose erdvėse. Visa tai įmanoma dėl tvirtos H formos rėminės konstrukcijos važiuoklės, kuri ypač tinkama itin didelėms apkrovoms.

DU KAMPO JUTIKLIAI  
UŽTIKRINA TIKSLESNĮ  
PRIEDŲ JUDĖJIMĄ IR  
IŠSILYGINIMĄ



# VISA HIDRAULINĖ GALIA

## Didžiausia krautuvo vertybė

„Farmlift“ hidraulika elektrohidraulines proporcinės funkcijas užtikrina per CCLS apkrovos jutimo sistemą, lemiančią tikslų valdymą ir greitą atsaką. Be to, įdiegtos tokios pažangios funkcijos kaip kaušo grąžinimas, reguliuojamas sijos reaktyvumas, nukratymas, kad būtų pasiektas kuo didesnis darbo našumas sutrumpinant operacijos atlikimo laiką.

### KRAUKITE GREIČIAU

Du „Farmlift“ modeliai gali būti pristatomi su naujuoju kintamos talpos stūmokliniu siurbliu, užtikrinančiu 160 l/min. hidraulinę galią, siekiant dar geriau atlikti įvairias hidraulines funkcijas.

### YPATINGAS PATOGUMAS

Visos hidraulinės funkcijos valdomos elektroproporcinio būdu integruota daugiafunkcė elektronine svirtimi, įrengta ant sėdynės porankio galo, tad operatoriui tai ypač patogu. Be to, sistema suteikia galimybę vienu metu naudoti tris funkcijas ir dirbti efektyviau, mažiau stoviniuoti.

### PAŽANGIOS HIDRAULINĖS FUNKCIJOS

Šiame pakete siūlomos modernios sistemos, užtikrinančios didesnį operatoriaus komfortą ir efektyvų darbų atlikimą. Viena iš dėmesio vertų funkcijų – kaušo nukratymas. Ši funkcija padeda nesunkiai išpilti lipnų krovinį ir tiksliai padalyti šiaudus ar silosą.

Be to, automatinio kaušo grąžinimo funkcija suteikia galimybę be pertrūkių grąžinti priedą į nustatytą padėtį iš bet kokios situacijos.

- Reguluojamas sijos reaktyvumas
- Reguluojamas srautas valdant variklio sūkius
- Vertikalus pakėlimas

### SPARTUS SUMONTAVIMAS IR IŠMONTAVIMAS

Pasirinktina užsisakoma spartaus prijungimo ir atjungimo sistema leidžia greitai ir saugiai pakeisti priedus visiems „Farmlift“ modeliams.

### PRIVALUMAI

- CCLS 160 l/min. siurblys – greičiau atlikti darbai
- Papildomas slėgio reguliavimo jungiklis (angl. APR) padeda prijungti priedus





# DETALĖS IR PASLAUGOS

## Sprendimai jūsų ūkiui

Profesionalių atstovybių tinklas, palaikomas vietinių CASE IH specialistų, geriausių įrankių, šiuolaikiškų mokymo metodų, geriausių detalių, pagalbos ir logistikos tinklo – tai viskas, ko reikia visapusei priežiūrai po pardavimo, kad jūsų ūkio darbai nesustotų.

### GENUINE PARTS IDEALUS PASIRINKIMAS

Didelis originalių aukščiausios kokybės detalių pasirinkimas gali padėti išnaudoti visą jūsų technikos potencialą daugelį sezonų, užtikrinant geriausią veikimą, didžiausią našumą ir didelę likutinę vertę.

### REMAN PARTS TIKSLUS ATKŪRIMAS

Modernios technologijos ir griežtos kokybės patikros suteikia galimybę atkurti svarbiausias mašinos detales iki naujų detalių standarto.

### ACCESSORIES LINE SPRENDIMAI VERSLUI

Mūsų inžinieriai ieško sprendimų, kurie patenkintų individualius jūsų verslo poreikius, kuria atitinkamus pasiūlymų paketus ir stengiasi, kad jūsų verslas veiktų efektyviai. Artimiausioje „Case IH“ atstovybėje rasite daugybę partnerių prekių ženklais pažymėtų įrankių, smulkių detalių ir priedų, tiekiamų atrinktų partnerių.

### MAX SERVICE VISĄ PARĄ. VISOJE ŠALYJE.

„Case IH“ pagalbos centrai sezono metu veikia visą parą, glaudžiai bendradarbiaudami su atstovybių tinklu, kad netektų ilgai laukti. Svarbiausias „Case IH“ atstovybių ir paslaugų bei detalių centrų tikslas – padėti jums kuo greičiau grįžti į darbą. Galime prioritetine tvarka, visą parą ir be išėginių dienų, užsakyti reikalingas detales, „Case IH“ specialistai gali atvykti pas jus į laukus, galime pasiūlyti kitokią pagalbą pagal susidariusias aplinkybes.

### SAFE GUARD WARRANTY APSAUGOKITE SAVO INVESTICIJĄ

„Case IH“ išplėstinės garantijos programa analogiškais sąlygomis kaip ir pirmaisiais metais. Garantinė apsauga suteikia galimybę apsaugoti investiciją nuo nenumatytų remonto išlaidų. Ūkininkaukite ramūs, valdykite veiklos sąnaudas ir didinkite mašinos pardavimo vertę.

\* Naujausių „Case IH“ mašinų garantinės apsaugos sąlygų teiraukitės artimiausioje atstovybėje.



### OPTIMALŪS FINANSAVIMO SPRENDIMAI KIEKVIENAI INVESTICIJAI

„CNH Industrial Capital“ – „Case IH“ priklausanti finansinių paslaugų bendrovė. Mums dirbantys finansų ekspertai gali pasigirti ne vienu metų patirtimi žemės ūkio srityje. Mes ne tik turime žinių apie „Case IH“ produktus ir rinką, bet ir suprantame individualius jūsų verslo reikalavimus. Todėl visada galime pasiūlyti finansavimo sprendimą jūsų investicijai, kuris būtų pritaikytas atsižvelgiant į jūsų verslo poreikius. Mūsų pagrindinis tikslas – didinti jūsų investicijų pelningumą!

MODELIS	FARMLIFT 633	FARMLIFT 935	FARMLIFT 636	FARMLIFT 737	FARMLIFT 742
Maks. keliamoji galia (kg)	3,300	3,500	3,600	3,700	4,200
Maks. kėlimo aukštis (m)	6,1	9,1	6,1	7	7
<b>HIDRAULIKA</b>					
Stūmoklinis siurblys	● / –	● / –	○ / ●	● / –	○ / ●
Hidraulinės alyvos bako talpa (litrai)			105		
<b>OPERACIJOS ATLIKIMO LAIKAS (SEKUNDĖS)</b>					
Kėlimas (140 l / 160 l stūmoklinis siurblys)	6.7 / -	6.7 / -	6.7 / ?	6.7 / -	6.7 / ?
Nuleidimas (140 l / 160 l stūmoklinis siurblys)	5.2 / -	5.2 / -	5.2 / ?	5.2 / -	
Išskleidimas (140 l / 160 l stūmoklinis siurblys)	5.5 / -	7.9 / -	5.2 / ?	6.2 / -	
Suskleidimas (140 l / 160 l stūmoklinis siurblys)	3.7 / -	6.3 / -	3.7 / ?	4.5 / -	
Išvertimas (140 l / 160 l stūmoklinis siurblys)	2.8 / -	2.8 / -	2.8 / ?	2.8 / -	
Atvertimas (140 l / 160 l stūmoklinis siurblys)	2.8 / -	2.9 / -	2.8 / ?	2.9 / -	
Bendrasis laikas (140 l / 160 l stūmoklinis siurblys)	26.4 / -	31.8 / -	26.4 /	28.3 / -	
<b>KAUŠO KAMPAS</b>					
Išvertimo kampas	109° (pasirinktinai 118°)		118°	109° (pasirinktinai 118°)	118°
Bendrasis kaušo sukimosi kampas	131° (pasirinktinai 142°)		142°	131° (pasirinktinai 142°)	142°
<b>VARIKLIS</b>					
Tipas	4 cilindry, EURO Stage V, bendrosios magistralės, dyzelinis, su turbiniu aušintuvu				
Darbinis tūris (cm³)	4.485				
Nominalioji variklio galia pagal ISO TR14396 – ECE R120 (kW/CV)	89/121, esant 2200 suk./min.		96/129, esant 2200 suk./min.	89/121, esant 2200 suk./min.	96/129, esant 2200 suk./min.
Maks. variklio galia	98/133, esant 1800 suk./min.		107/146, esant 1800 suk./min.	98/133, esant 1800 suk./min.	107/146, esant 1800 suk./min.
Maks. sukimo momentas (Nm, esant nurodytiems variklio suk./min.)	549, esant 1500 suk./min.		591, esant 1500 suk./min.	549, esant 1500 suk./min.	591, esant 1500 suk./min.
Degalų / Adblue bako talpa (litrai)	140 / 27				
<b>TRANSMISIJA</b>					
6x3 „Powershift“ (rankinė ir automatinė)	●				
Maks. važiavimo greitis (km/val.)	30 arba 40	35	40	30 arba 40	40
<b>AŠYS</b>					
Su riboto slydimo diferencialu priekyje ir gale	4 varomieji ratai				
<b>VAIRAVIMAS</b>					
Vairavimo režimas	2 vairuojamieji ratai / 4 vairuojamieji ratai / važiavimas šonu				
<b>SVORIAI IR MATMENYS</b>					
A. Ilgis nuo šakių kampo iki galinio svorio (mm)	5005	5472	5005	5239	5239
B. Nuo ašies iki ašies (mm)	3000	3000	3000	3000	3000
C. Prošvaisa (mm)	415	415	415	415	415
D. Maks. plotis (mm)	2340	2340	2340	2340	2340
E. Važiuklės bazė (mm)	1873	1873	1873	1873	1873
F. Kabinos aukštis (mm)	2447	2447	2447	2447	2447
Bendrasis svoris su šakėmis ir operatoriumi	7935	8580	7935	8000	8000
<b>RATAI IR PADANGOS</b>					
Standartiškai	460 / 70 R24				
Pasirinktinai	500 / 70 R24				

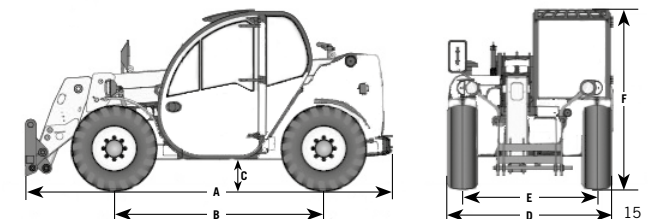

\* Siekiant atitikti vietos reikalavimus <sup>1)</sup> standartinėmis padangomis <sup>2)</sup> ECE R120 atitinka ISO 14396 ir 97/68/EC arba 2000/25/EC  
● Standartas ○ Pasirinktinai – nėra



**UAB „Dotnuva Baltic“**  
Parko g. 6, Akademija,  
58350 Kėdainių r.  
info@dotnuvabaltic.lt  
www.dotnuvabaltic.lt



Su mumis  
susisieki:

Produkto vadybininkas  
+370 615 29352

**Dotnuva**

+370 615 26880  
+370 687 79855

**Šiauliai**

+370 686 57692  
+370 626 96087

**Pasvalys**

+370 687 27579  
+370 620 66893  
+370 616 38081

**Plungė**

+370 626 85870  
+370 665 22089  
+370 688 40019

**Utena**

+370 618 23081

**Vilkaviškis**

+370 611 51953

**Vilnius**

+370 611 15269

**CASE IH**